

CLEMSA

ACCIONAMIENTO
ELECTROMECAÁNICO ARTICULADO
PARA PUERTAS ABATIBLES



AA 7002 B

B = Accionamiento con Bloqueo

MANUAL TÉCNICO

LOCALIZACIÓN DE COMPONENTES PRINCIPALES

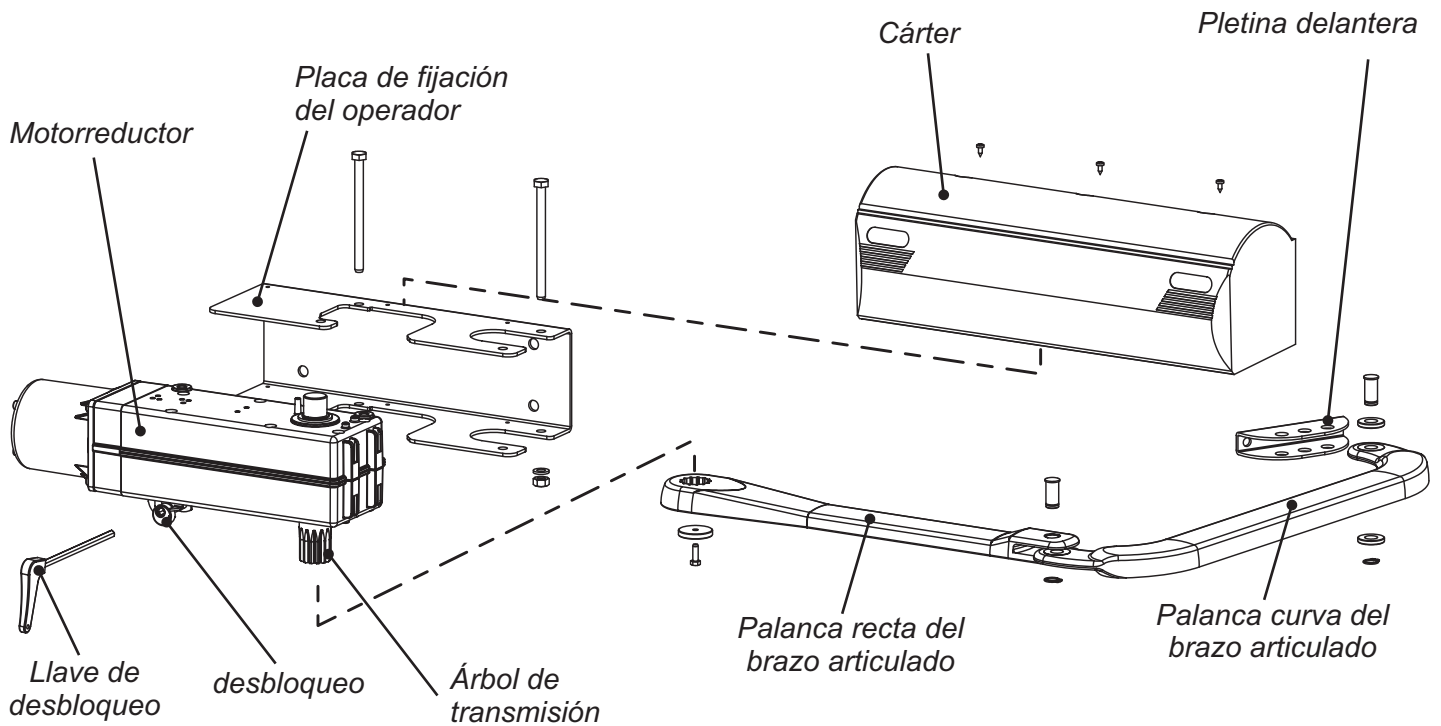

Pos.	Descripción	CABLEADO
		230V
①	Accionamientos	4x1 mm ²
②	Fotocélulas TX	2x0,5 mm ²
③	Fotocélulas RX	4x0,5 mm ²
④	Selector de llave	2x0,5 mm ²
⑤	Lámpara destellos	2x1,5 mm ²
⑥	Cuadro de Control	3x1,5 mm ² (alimentación)
⑦	Bloqueos mecánicos	-

⚠ ATENCIÓN:

- Para la instalación eléctrica, utilice tubos rígidos y/o flexibles adecuados.
- Evite cualquier interferencia separando siempre los cables de conexión de los accesorios a baja tensión y de los cables de alimentación a 230 V.
- La instalación ha sido diseñada y fabricada para controlar el acceso de vehículos, evítese cualquier otra utilización y no automatice la apertura de puertas situadas en salidas de emergencia.

ÍNDICE

	<u>Pág.</u>
1.- DESCRIPCIÓN.....	4
2.- DIMENSIONES DEL ACCIONAMIENTO	4
3.- PREPARACIÓN DE LA INSTALACIÓN	4
3.1.- Advertencias generales	4
3.2.- Comprobaciones previas	5
3.3.- Cotas de instalación	6
4.- MONTAJE DEL ACCIONAMIENTO	7
5.- FUNCIONAMIENTO	9
5.1.-Puesta en Funcionamiento	9
5.2.-Funcionamiento manual (Desbloqueo del Accionamiento)	9
5.3.-Funcionamiento automático (Bloqueo del Accionamiento).....	10
6.- ACCESORIOS OPCIONALES.....	10
7.- CARACTERÍSTICAS TÉCNICAS.....	10
8.- DISFUNCIONES	11

DECLARACIÓN DE CONFORMIDAD

Nombre o razón social: **CLEM, S.A.U.**
Dirección: Avda. de la Fuente Nueva, 12, nave 8 - 28703
San Sebastián de los Reyes - MADRID

Teléfono: **913 581 110**
Fax: **917 293 309**
Documento de identificación: **A28499481**

Y, en su representación, **MIGUEL ÁNGEL LÓPEZ ALBERT**, Director General:
Declaramos bajo nuestra exclusiva responsabilidad la conformidad del

Producto: **Accionamiento Abatible**
fabricado por: **CLEM, S.A.U.**
En: **ESPAÑA**
Marca: **CLEMSA**
Modelos: **AA7002B**

ha sido fabricado para ser incorporado en una máquina o para ser ensamblado con otras maquinarias para constituir una máquina de conformidad con la Directiva **2006/42/CE**;
cumple con los requisitos esenciales de seguridad de las siguientes directivas CE:

2006/95/CE directiva de Baja tensión
2004/108/CE directiva de Compatibilidad Electromagnética

asimismo declara que no está permitido poner en funcionamiento la maquinaria hasta que la máquina en la que deberá incorporarse o de la cual será un componente haya sido identificada y se haya declarado su conformidad con las condiciones de la Directiva **2006/42/CE** y sucesivas modificaciones.

Hecho en MADRID, a Treinta de Diciembre de 2009.

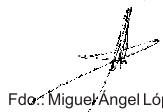

Fdo.: Miguel Ángel López Albert

1.- DESCRIPCIÓN

El Accionamiento electromecánico AA 7002 B está diseñado para automatizar puertas abatibles de uso residencial con un máximo de 3 metros, de una o dos hojas, en las cuales, por sus características particulares, como puertas con pilares o vigas muy anchas, no pueden ser automatizadas con otro tipo de Accionamiento.

El sistema irreversible garantiza el bloqueo mecánico de la hoja cuando el Accionamiento no está en funcionamiento, y para hojas de hasta 2 metros de longitud no es necesario instalar ninguna cerradura. Dispone de desbloqueo manual que permite el movimiento de la hoja en caso de corte de corriente o avería.

2.- DIMENSIONES DEL ACCIONAMIENTO

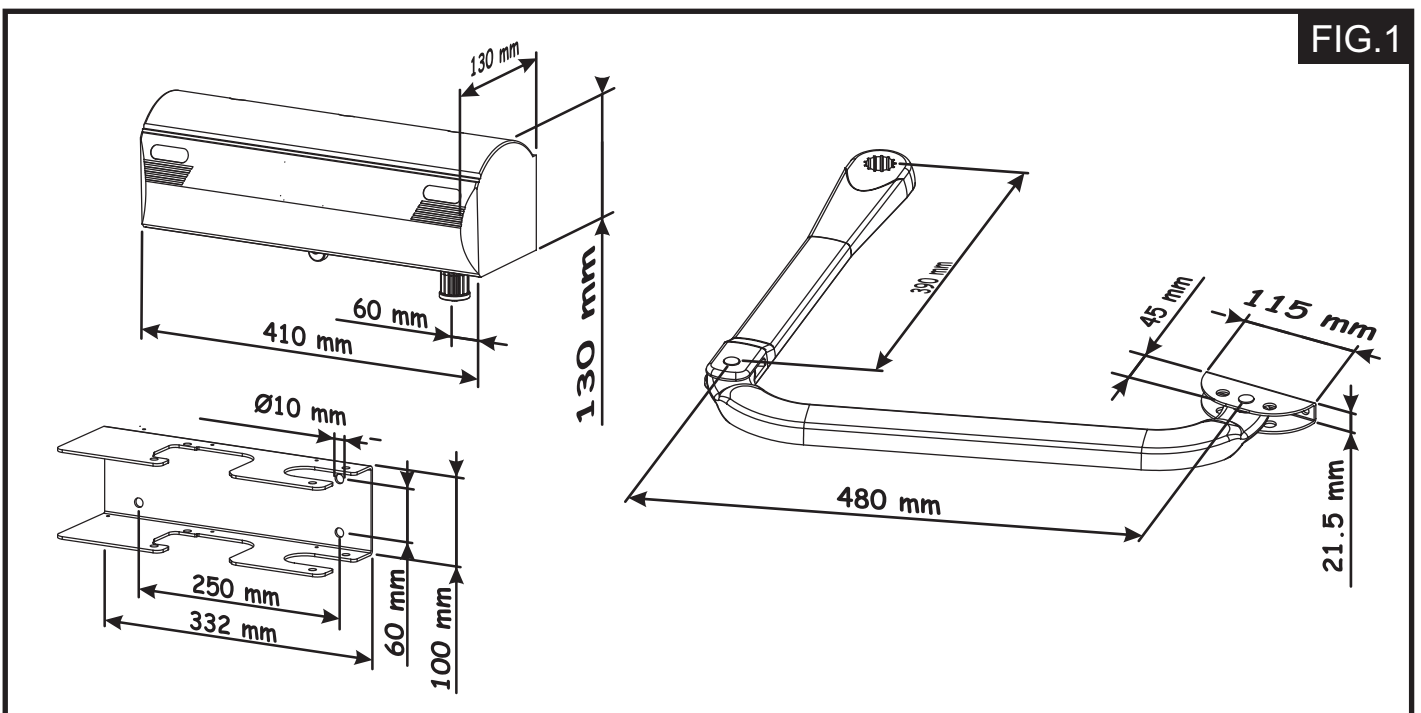

3.- PREPARACIÓN DE LA INSTALACIÓN

Para un correcto montaje del Accionamiento, siga paso a paso las instrucciones que aquí se detallan.

3.1.- Advertencias generales

- 1) No deje los materiales del embalaje (plástico, poliestireno, etc.) al alcance de los niños ya que constituyen fuentes potenciales de peligro.
- 2) Guarde las instrucciones para futuras consultas.
- 3) Este producto ha sido diseñado exclusivamente para la utilización indicada en el presente manual. Cualquier uso diverso del previsto podría perjudicar el funcionamiento del producto y/o representar una fuente de peligro.
- 4) **CLEMSA** declina cualquier responsabilidad derivada de un uso impropio o diverso del previsto.
- 5) No instale el aparato en atmósfera explosiva: la presencia de gas o humos inflamables constituye un grave peligro para la seguridad.
- 6) Los elementos constructivos mecánicos deben estar de acuerdo con lo establecido en las Normas EN 12604 y EN 12605.

Para los países no pertenecientes a la CE, además de las referencias normativas nacionales, para obtener un nivel de seguridad adecuado, deberán seguirse las Normas arriba indicadas.

- 7) **CLEMSA** no es responsable del incumplimiento de las buenas técnicas de fabricación de los cierres que se han de motorizar, así como de las deformaciones que pudieran intervenir en la utilización.

- 8) Haga la instalación conforme con las Normas EN 12453 y EN 12445.
Para los países no pertenecientes a la CE, además de las referencias normativas nacionales, para obtener un nivel de seguridad adecuado, deberá seguir las Normas arriba indicadas.
- 9) Quiten la alimentación eléctrica antes de efectuar cualquier intervención en la instalación.
- 10) Coloque en la instalación eléctrica un interruptor omnipolar con distancia de apertura de los contactos igual o superior a 3mm. Use un magnetotérmico de 6A con interrupción omnipolar.
- 11) Compruebe que la instalación disponga línea arriba de un interruptor diferencial con umbral de 0,03A.
- 12) Verifique que la instalación de tierra esté correctamente realizada y conecte las partes metálicas del cierre.
- 13) Los dispositivos de seguridad (norma EN 12978) permiten proteger posibles áreas de peligro de **Riesgos mecánicos de movimiento**, como por ejemplo: aplastamiento, arrastre, corte.
- 14) Para cada equipo se aconseja usar por lo menos una señalización luminosa así como un cartel de señalización adecuadamente fijado a la estructura del bastidor, además de los dispositivos indicados en el apartado número 13 de las advertencias generales.
- 15) **CLEMSA** declina toda responsabilidad relativa a la seguridad y al buen funcionamiento de la instalación si utiliza componentes de la instalación que no sean de producción **CLEMSA**.
- 16) Para el mantenimiento utilice exclusivamente piezas originales **CLEMSA**.
- 17) No efectúe ninguna modificación en los componentes que forman parte del sistema de la instalación.
- 18) El instalador debe proporcionar todas las informaciones relativas al funcionamiento del sistema en caso de emergencia y entregar al usuario del equipo una copia del manejo del producto.
- 19) No permita que niños o personas se detengan en la proximidad de la puerta durante su funcionamiento.
- 20) Mantenga lejos del alcance los niños los Telemandos o cualquier otro Emisor, para evitar que la puerta pueda ser accionada involuntariamente.
- 21) No transitar entre las hojas hasta que la cancela esté completamente abierta.
- 22) El usuario no debe por ningún motivo intentar reparar o modificar el producto, debe siempre dirigirse a personal cualificado.
- 23) Mantenimiento: compruebe por lo menos semestralmente que el equipo funcione correctamente, prestando especial atención a la eficiencia de los dispositivos de seguridad (incluida, donde estuviera previsto, la fuerza de empuje del Accionamiento) y de desbloqueo.
- 24) Todo lo que no esté previsto expresamente en las presentes instrucciones debe entenderse como no permitido.

3.2.- Comprobaciones previas

El correcto funcionamiento y las características declaradas en las presentes instrucciones sólo se obtienen con los accesorios y dispositivos de seguridad **CLEMSA**.

Para que la instalación funcione correctamente, siga las siguiente indicaciones:

- 1° Instale un Cuadro de Control que disponga de un dispositivo antiaplastamiento.
- 2° Las hojas de la puerta deben tener un estructura robusta y rígida
- 3° Las bisagras deben estar en perfecto estado.
- 4° Movimiento regular y uniforme de las hojas sin roces durante todo el recorrido.
- 5° Si instala una puerta para el paso peatonal, es obligatorio añadir un interruptor de seguridad en la puerta, conectado en la entrada de stop, a fin de inhibir el funcionamiento del automatismo con la puerta abierta.
- 6° Compruebe la presencia de una eficiente toma de tierra.

Se aconseja efectuar las posibles obras de albañilería antes de instalar el equipo. El estado de la estructura condiciona directamente la fiabilidad y seguridad del automatismo.

3.3.- Cotas de la instalación

Determine la posición de fijación del Accionamiento del siguiente modo, tome como referencia la (Fig.2, Fig.3 y Fig.4):

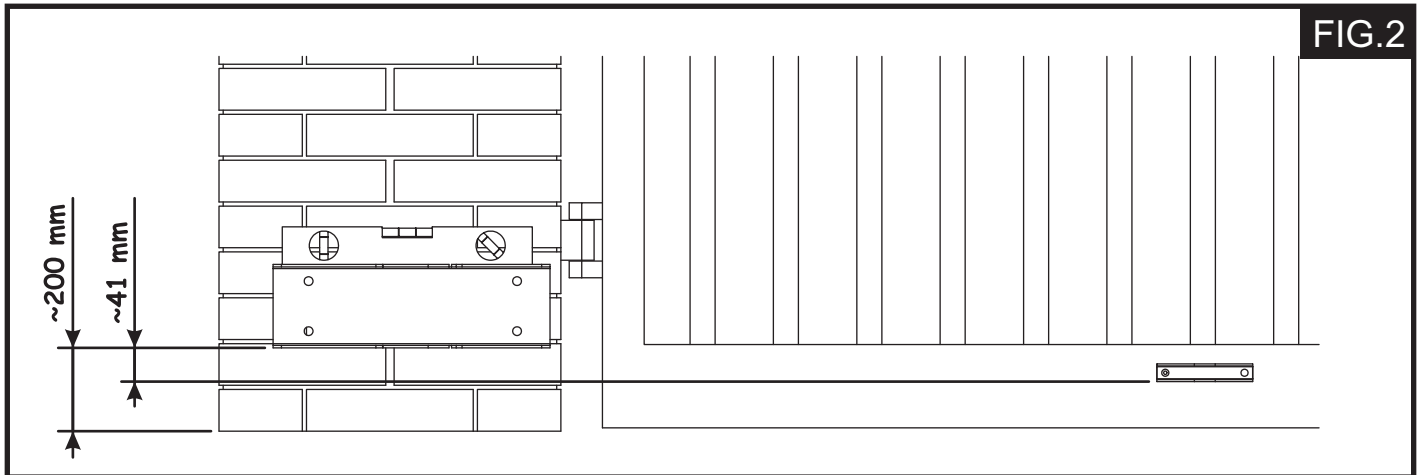

Apertura hacia el interior (Fig.3)			
A (mm)	B (mm)	C max. (mm)	$^{\circ}\alpha$
60 ÷ 110	110 ÷ 130	730	90
110 ÷ 160		720	
160 ÷ 210		710	
210 ÷ 260		700	
260 ÷ 310		690	
310 ÷ 360		670	
60 ÷ 110	190 ÷ 210	650	120
110 ÷ 160	230 ÷ 250	600	
160 ÷ 210	290 ÷ 310	540	
210 ÷ 260	310 ÷ 330	510	

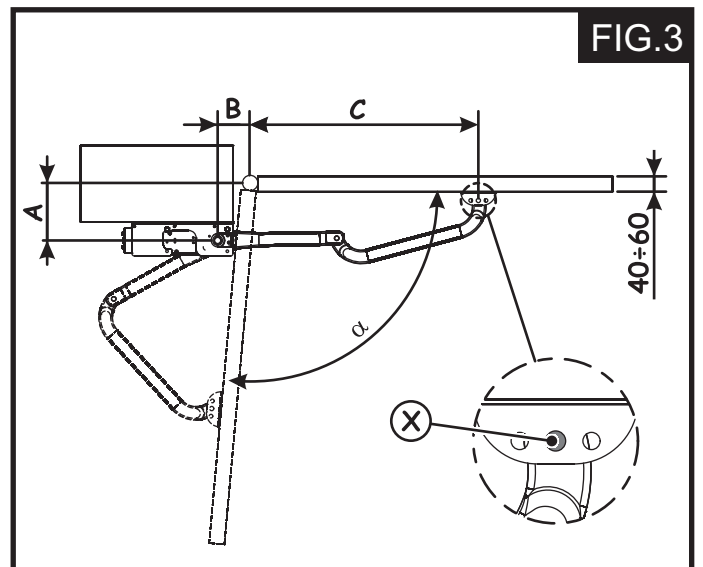

Para aperturas de 120° el brazo curvo debe estar fijado en el taladrado marcado con la letra "X" (Fig.3).

Apertura hacia el exterior (Fig.4)			
A (mm)	B (mm)	C max. (mm)	$^{\circ}\alpha$
60 ÷ 110	110 ÷ 130	430	90
110 ÷ 160		380	
160 ÷ 210		330	
210 ÷ 260		280	
260 ÷ 310		240	

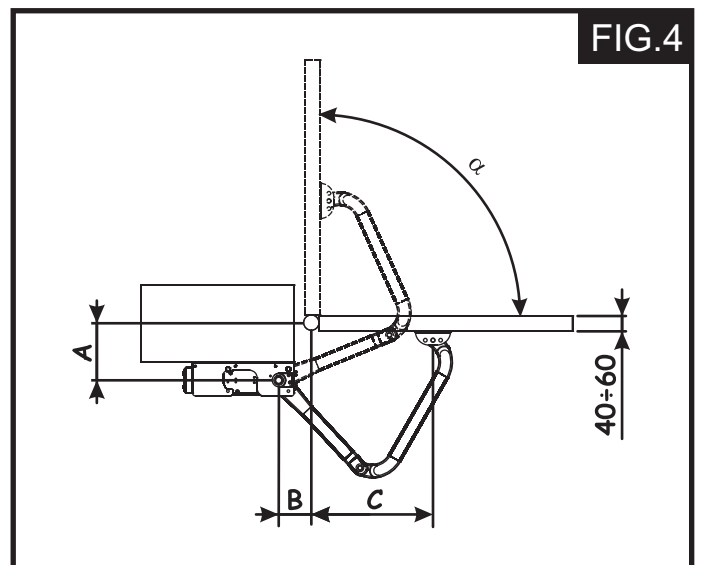

4.- MONTAJE DEL ACCIONAMIENTO

1º El Accionamiento articulado está preparado para instalarse en el lateral derecho o bien en el lateral izquierdo (Fig.5).

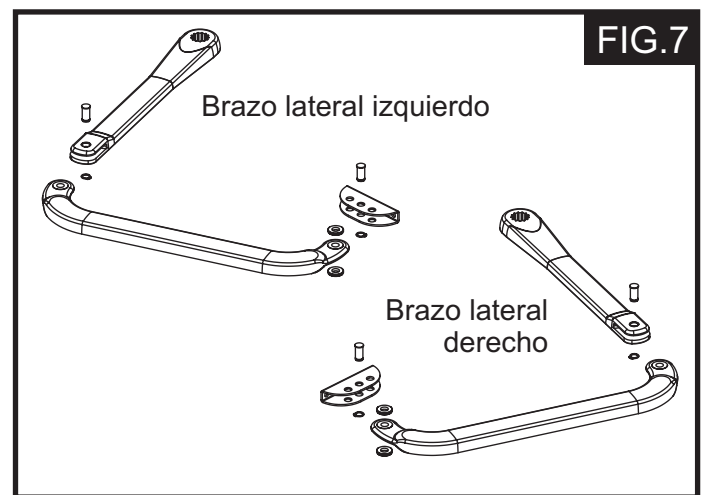
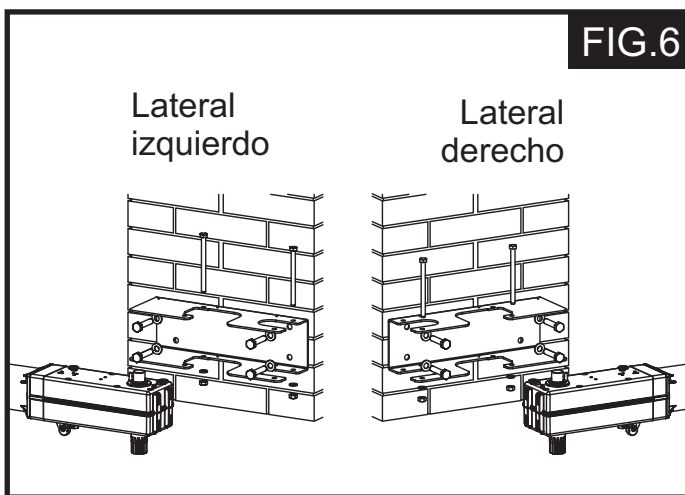
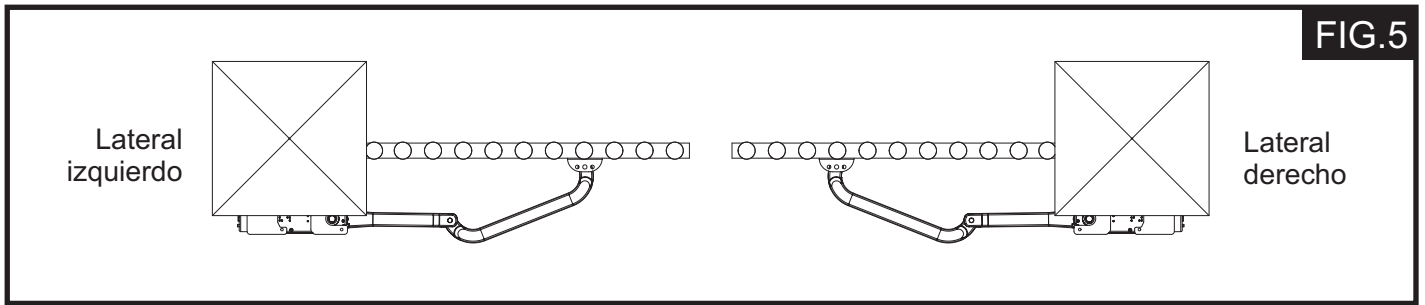

2º Fije la placa base al pilar comprobando la perfecta horizontalidad del Accionamiento, use tornillos $\varnothing 10$ y tacos adecuados (Fig.6).

3º Coloque el motorreductor en la placa base y fíjelo con los dos tornillos y correspondientes tuercas y arandelas elásticas (Fig.6).

⚠ El árbol de la transmisión siempre ha de estar orientado hacia abajo.

4º Ensamble el brazo articulado y la pletina delantera tal y como se indica en la (Fig.7).

5º Introduzca la palanca recta del brazo articulado en el árbol del motorreductor y bloquéela con el tornillo y arandela suministrado (Fig.8).

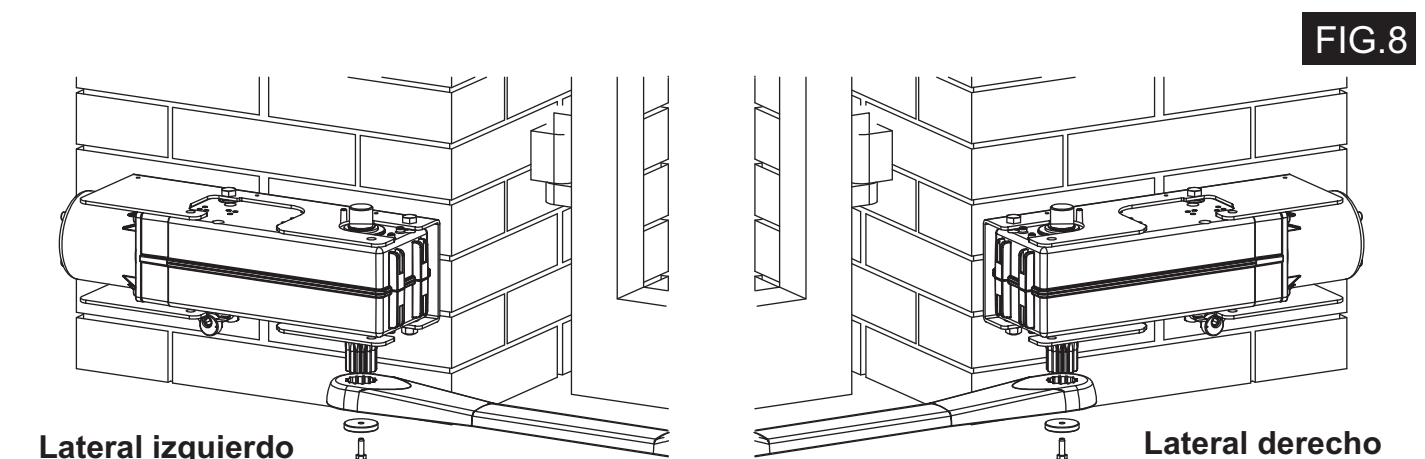

6º Desbloquee el Accionamiento (vea el Punto 5.2, Pág.9).

7º Establezca la posición de fijación de la pletina delantera en la hoja, respetando la cota «C» definida anteriormente en el punto (3.2.- Cotas de instalación). Compruebe la perfecta horizontalidad del brazo y del empalme.

8º La pletina puede soldarse directamente en la hoja (Fig.9) o bien puede sujetarse utilizando tornillos adecuados que aseguren una firme sujeción de la pletina (Fig.10).

En ambos casos, marque la posición de la pletina delantera y desmonte momentáneamente la pletina delantera del brazo para fijarlo.

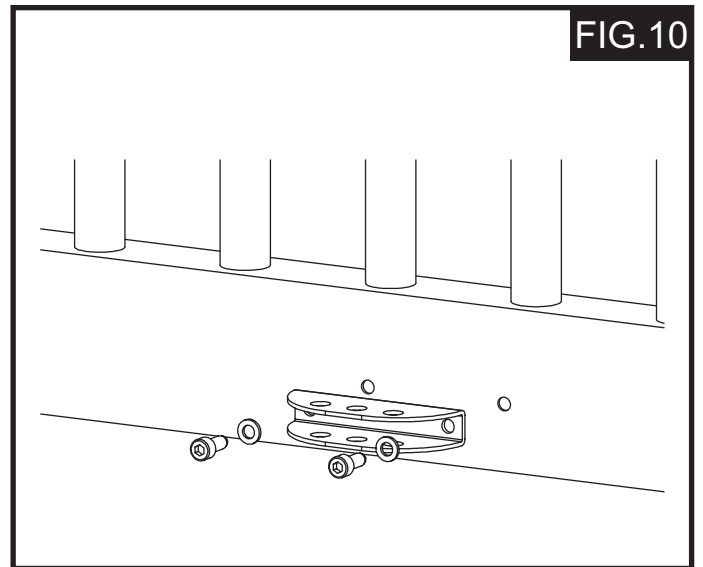
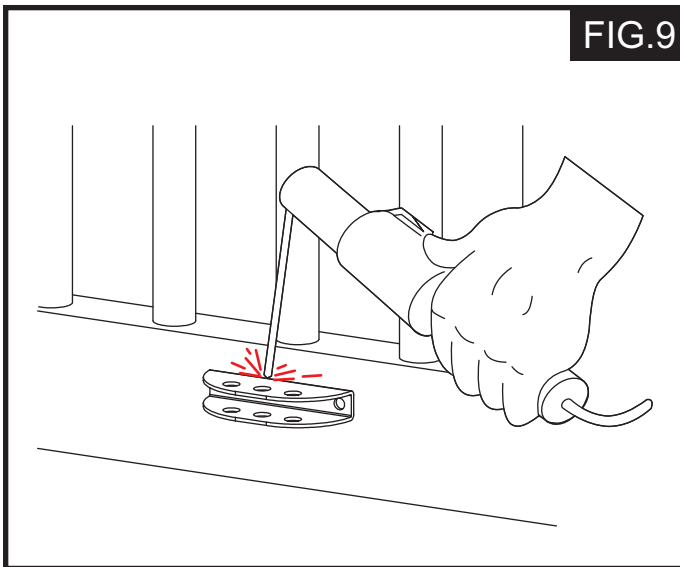

9º Una vez fijada la pletina delantera, monte de nuevo el brazo .

10º Coloque el cárter de protección en el Accionamiento (Fig. 10).

11º Bloquee de nuevo el Accionamiento (vea el punto 5.3, Pág.10).

12º Efectúen las conexiones eléctricas del equipo electrónico elegido siguiendo las instrucciones del Cuadro de Control.

5.- FUNCIONAMIENTO

5.1 - Puesta en funcionamiento

Terminada la instalación, compruebe que tanto la instalación como todos los accesorios de la misma estén conectados y funcionen correctamente. Preste especial atención a los dispositivos de seguridad. Explique al cliente el correcto funcionamiento y utilización del Accionamiento y adviértale de las zonas de potencial peligro.

5.2 - Funcionamiento manual. (Desbloqueo del Accionamiento)

Asegúrese de desconectar el equipo antes de desbloquear la electrocerradura. El dispositivo se encuentra montado en la barra de sustentación de la cancela (vea localización de componentes principales en Pág.2) y permite desbloquear el sistema desde dentro o desde fuera de la propiedad.

1º Quite la conexión eléctrica por medio del interruptor diferencial (hágalo también en caso de corte de corriente).

2º Introduzca la llave Allen suministrada y gire aproximadamente media vuelta hasta el tope en el sentido indicado en la (Fig. 11) según el lateral de instalación del Accionamiento.

3º Efectúe la maniobra de apertura o cierre de la hoja manualmente.

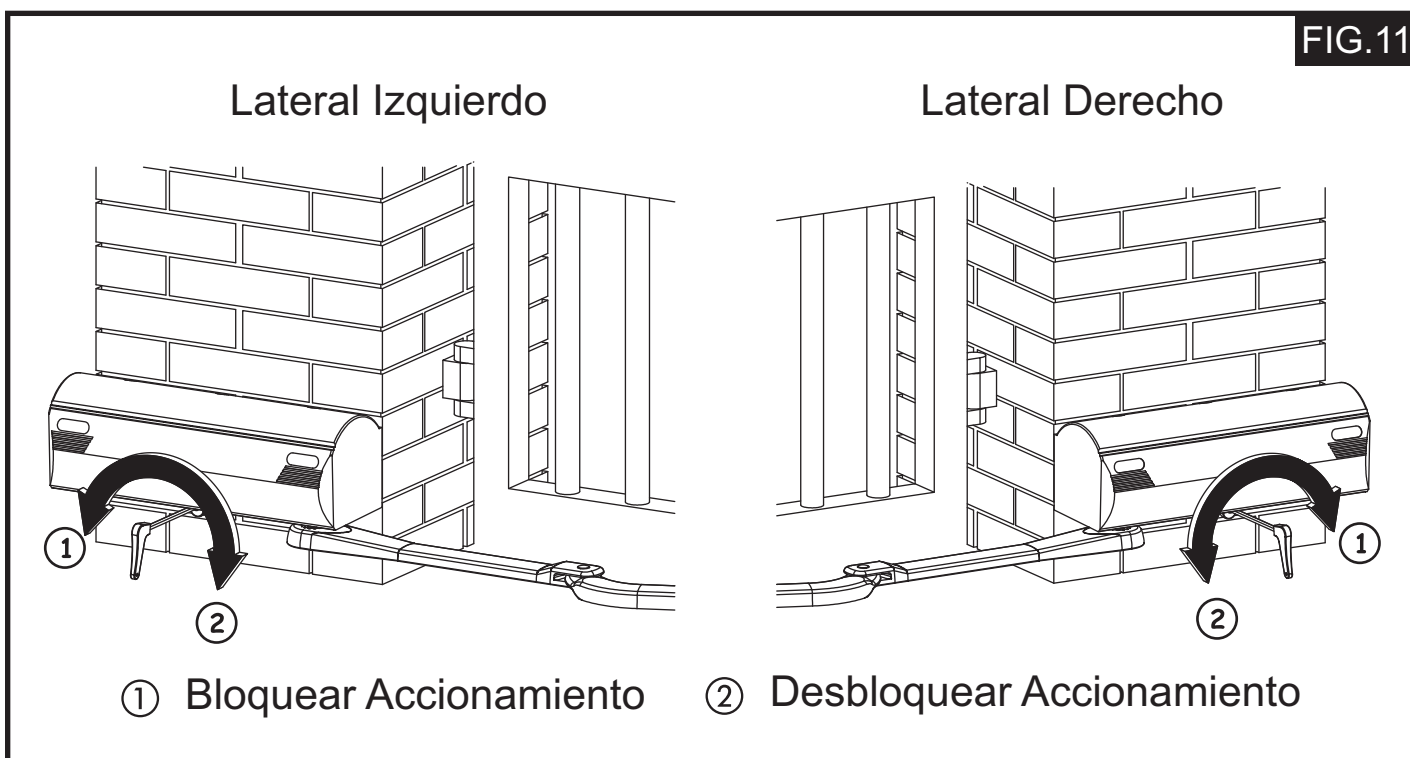

5.3- Funcionamiento automático. (Bloqueo del Accionamiento)

Invierta los pasos realizados en el desbloqueo del Accionamiento.

Asegúrese de que el equipo no esté conectado antes de restablecer el funcionamiento automático.

1º Introduzca la llave Allen suministrada y gire aproximadamente media vuelta hasta el tope en el sentido indicado en la (Fig. 1 1) según el lateral de instalación del Accionamiento.

2º Asegúrese de que la cancela esté bloqueada y que no se pueda mover manualmente.

3º Conecte la alimentación eléctrica.

6.- ACCESORIOS OPCIONALES

Consulte a su proveedor los diferentes accesorios opcionales válidos para este tipo de instalaciones.

7.- CARACTERÍSTICAS TÉCNICAS

MODELO	AA 7002 B
ALIMENTACIÓN	230V
POTENCIA	280W
CONSUMO	1,2A
CONDENSADOR	8uF
PAR MÁXIMO	250Nm
PAR NOMINAL	170Nm
VELOCIDAD ANGULAR	8º/Seg.
LONGITUD MÁXIMA DE LA PUERTA (mm)	3000*
RELACIÓN DE REDUCCIÓN	1:700
TERMOPROTECCIÓN	140°C
TEMPERATURA DE FUNCIONAMIENTO	-20°C - +55°C
RUIDO	<70dB(A)
DIMENSIONES	410x130x130mm
PESO	11,5Kg
USO A 20°C	SEMI-INTENSIVO (S3 30%)
CICLOS HORA A 20°C	>30
BLOQUEO	SI
ESTANQUEIDAD	IP 44

*Par garantizar el bloqueo en el modelo AA 7002 B con hojas de más de 2 metros, instale obligatoriamente una electrocerradura.

8.- DISFUNCIONES

Si una vez instalado el Accionamiento, este no actúa les rogamos verifique los puntos contenidos en este cuadro, ANTES DE SOLICITAR EL SERVICIO DE ASISTENCIA TÉCNICA.

SÍNTOMA	CAUSA	SOLUCIÓN
El Accionamiento no funciona.	El cable de alimentación no está conectado.	Conéctelo a una toma de CA.
	No existe continuidad en los cables de conexión del Cuadro al Accionamiento.	Repárelos o sustitúyalos
	Las conexiones de la regleta están flojas o desconectadas	Apriételas o conéctelas.
	El Cuadro de Control no actúa.	Compruebe conexiones del Cuadro de Control o sustitúyalo.
	Saltan los fusibles de protección	Compruebe consumos u otras causas circuitos, derivaciones, etc.
El Accionamiento funciona pero la puerta no se desplaza.	La puerta está desnivelada, desencajada u obstruida.	Nivele, ajuste y retire el obstáculo.
	Accionamiento inadecuado para esa puerta.	Sustituya el Accionamiento por otro más adecuado.
	El condensador está mal.	Cámbielo.
	Los anclajes se han soltado.	Colóquelos de nuevo.
	La Electrocerradura no funciona.	Repárela o sustitúyala.
La puerta se desplaza lentamente.	La alimentación del Accionamiento no es la adecuada.	Conecte a una toma de CA apropiada.
	La puerta está desnivelada, desencajada u obstruida.	Nivelarla y ajustarla y retirar el obstáculo.
	Accionamiento inadecuado para esa puerta.	Sustituya el Accionamiento por otro más adecuado.
La puerta se detiene antes de llegar al final del recorrido.	Sobrecalentamiento del Accionamiento y disparo del térmico.	Compruebe que la puerta no está frenada y que el Accionamiento sea el adecuado para esta puerta.
La puerta se abre pero no se cierra.	Los sistemas de seguridad están averiados o desconectados.	Repárelos o conéctelos



DELEGACIONES

MADRID NORTE Avda. de la Fuente Nueva, nº 12 nave 8 - 28703 S.S. de los Reyes (Madrid) - Tel. **913 581 110** - Fax 917 293 309 - ventas.madrid@clemsa.es

BARCELONA Gorcs Lladó, nº 1-9 naves 6-7 - 08210 Barberá del Vallés (Barcelona) - Tel. **935 880 602** - Fax 935 882 854 - ventas.barcelona@clemsa.es

VALENCIA Sequía Calvera, 5-B (P.I. de Sedaví) - 46910 Sedaví (Valencia) - Tel. **963 186 166** - Fax 963 755 683 - ventas.valencia@clemsa.es

SEVILLA La Red Quince, nº 2 (P.I. La Red Sur) - 41500 Alcalá de Guadaíra (Sevilla) - Tel. **955 631 006** - Fax 955 630 547 - ventas.sevilla@clemsa.es

MADRID SUR Lluvia, nº 14 (P.I. San José de Valderas) - 28918 Leganés (Madrid) - Tel. **916 428 334** - Fax 916 428 335 - ventas.madridsur@clemsa.es

MÁLAGA José Ortega y Gasset, nº 188 nave 3 - (P.I. Alameda) - 29006 (Málaga) - Tel. **952 023 114** - Fax 952 345 064 - ventas.malaga@clemsa.es

GALICIA Avda. Alcalde de Lavadores, nº 115 Bajo - 36214 Vigo (Pontevedra) - Tel. **986 493 120** - Fax 986 484 140 - ventas.galicia@clemsa.es

BILBAO Bastegui, nº 7 (P.I. Artunduaga) - 48970 Basauri (Vizcaya) - Tel. **946 757 092** - Fax 944 264 473 - ventas.bilbao@clemsa.es

MURCIA Avda. Francisco Salcillo, Parc. 22/2 (P.I. Oeste) - 30169 San Ginés (Murcia) - Tel. **968 807 732** - Fax 968 825 753 - ventas.murcia@clemsa.es

CANARIAS Avda. de los Majuelos, nº 42 Edificio Ibis, local 3 - 38107 Santa Cruz de Tenerife - Tel. **922 958 846** - Fax 922 958 731 - ventas.canarias@clemsa.es

DISTRIBUIDORES

DISAUT-LEVANTE, S.L. El Salt, 5 - 03550 San Juan de Alicante (Alicante) - Tel. **965 655 332** - Fax 965 655 933 - direccion@disaut.com

DU DETEC, S.L. Echegaray, 37 - 26970 San Pedro de Alcántara (Málaga) - Tel. **952 781 753** - Fax 952 783 786 - carlos@dudetec.com

AUTOMATISMOS ALJARAFE, S.L. Maestra Lucrecia Alfaro, 6 - 41950 Tomares (Sevilla) - Tel. **954 153 944** - Fax 954 154 179 - automatismosaljarafe@yahoo.es

INSTALACIONES ISAMAT, S.L. Avda. Ignacio Wallis, 60 Bj. - 07800 Ibiza (Islas Baleares) - Tel. **971 315 421** - Fax 971 313 862 - correo@isamatibiza.com

ARC SISTEMES ELECTRICS Antonio M^a Alcover, 43 Bj. - 07013 Palma de Mallorca (I. Baleares) - Tel. **971 256 432** - Fax 971 256 181 - gestion@arcsistemas.com

REDES ALTERNATIVAS, S.L. P.I. San Cristóbal, Parcela 15, Nave 2 - 23710 Bailén (Jaén) - Móvil: **620 140 066** - ventas.jaen@clemsafaac.es

PULLDOOR, S.L. Ingletera, nº 11 - 28400 Collado Villalba (Madrid) - Tel. **918 505 406** - Fax 918 506 173